

Universal Temperaturregler Einsatz mit Touch-Display

Gebrauchsanleitung

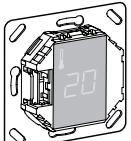

MEG5775-0000

Zubehör

- MEG5775-0003 Fußbodensensor

Zum Betrieb des Thermostaten im Fußboden- oder im Dual-Modus.

Für Ihre Sicherheit

GEFAHR
Lebensgefahr durch elektrischen Strom!
Alle Tätigkeiten am Gerät dürfen nur durch ausgebildete Elektrofachkräfte erfolgen. Beachten Sie die länderspezifischen Vorschriften.

Thermostat kennenlernen

Mit dem Universal Temperaturregler Einsatz mit Touch-Display (Im folgenden **Thermostat** genannt) können Sie die Raum- oder Bodentemperatur regeln. Die Bedienung erfolgt über ein Touch-Display. Der Thermostat verfügt über Anschlussmöglichkeiten für elektrische Fußbodenheizungen, Radiatoren oder Stellantriebe, die geschaltet werden können.

Betriebs-Modi
Der Thermostat kann in drei verschiedenen Modi betrieben werden:

- Raumluft-Modus:** Der interne Temperatursensor erfasst die Raumtemperatur. Der Thermostat regelt diese mit Hilfe der angeschlossenen Heizlast.
- Fußboden-Modus:** Der Fußbodensensor erfasst die Fußbodentemperatur. Der Thermostat regelt diese mit Hilfe der Fußbodenheizung.
- Dual-Modus:** Der interne Temperatursensor überwacht die Raumtemperatur und regelt diese mit Hilfe der Heizlast. Zugleich überwacht der Fußbodensensor die Fußbodentemperatur und begrenzt diese auf den voreingestellten Wert der maximalen Temperatur („max Temp“). Dieser Modus empfiehlt sich besonders bei temperaturempfindlichen Parkett- oder Laminatfußböden.

In allen Betriebs-Modi können Sie zur Temperaturabsenkung (TA) externe Zeitschalter anschließen. Ebenso können Sie über den TA-Eingang verschiedene Funktionen nach der „PilotWire“ Spezifikation nutzen:

Halbwelle:	Funktion:
keine	keine Absenkung
beide	Absenkung
positive	Regelung AUS
negative	Frostschutz
beide (kurzes Intervall)	Einstellung -1 °C
beide (langes Intervall)	Einstellung -2 °C

Thermostat montieren

Einbauort des Thermostats

Zum Betrieb des Thermostates im Raumluft- oder Dual-Modus muss der eingebaute Temperatursensor weitgehend vor äußeren Einflüssen und Temperaturschwankungen geschützt werden, um eine zuverlässige Erfassung der Raumtemperatur sicherzustellen.

Beachten Sie daher bei der Planung des Einbauortes:

- Mindesthöhe des Einbauortes: 1,5 m über dem Fußboden.
- Nicht in unmittelbarer Nähe von Fenstern, Türen und Lüftungsöffnungen einbauen.

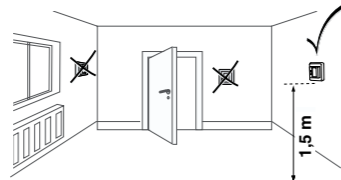

- Nicht über Heizkörpern oder anderen Wärmequellen einbauen.
- Nicht verdeckt oder hinter Vorhängen einbauen.
- Direkte Einstrahlung von Sonnenlicht oder Lampen vermeiden.

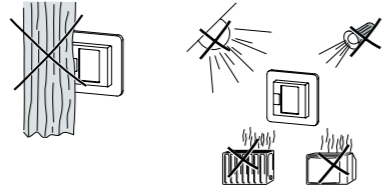

Einbauort des Fußbodensensors

Zum zuverlässigen Betrieb im Fußboden- oder Dual-Modus muss der Fußbodensensor vor äußeren Einflüssen und Temperaturschwankungen geschützt werden.

Beachten Sie daher bei der Planung des Einbauortes:

- Mindestens mit einem Abstand von 1 m von Wänden oder Türen verlegen.
- Mittig in den Schleifen der Fußbodenheizung verlegen (siehe Zeichnung).
- Den Fussbodensensor in einem Kunststoffrohr mit Innendurchmesser 16 mm verlegen.

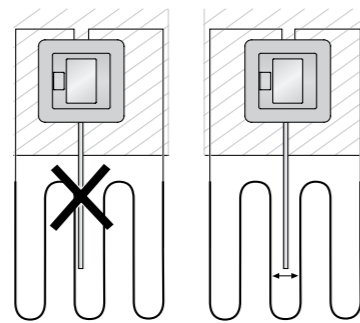

Thermostat verdrahten

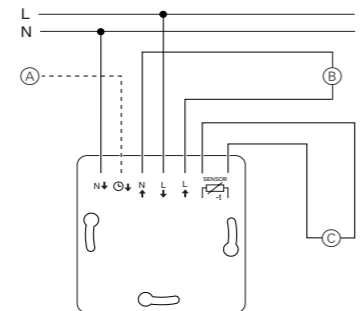

- (A) Externer Zeitschalter (TA) oder „PilotWire“
- (B) Heizlast / Stellantriebe
- (C) Fußbodensensor

Thermostat und Abdeckungen montieren

- 1 Thermostat in UP-Dose einbauen.
- 2 Rahmen auf den Einsatz auflegen.
- 3 Schnapping eindrücken bis dieser den Rahmen andrückt.

i Die Wahl einer Zentralplatte mit Schalter bietet die Möglichkeit, sowohl das Gerät, als auch die angeschlossene Last, zweipolig vom Netz zu trennen.

i Nach Montage einer Zentralplatte ohne Druckschalterplatte ist der Druckschalter (S) des Thermostats verdeckt und kann nicht mehr betätigt werden. Stellen Sie deshalb sicher, dass der Druckschalter (S) hineingedrückt ist (Schaltstellung „EIN“), bevor Sie die Zentralplatte montieren.

- 4 Zentralplatte aufdrücken bis diese hörbar einrastet.

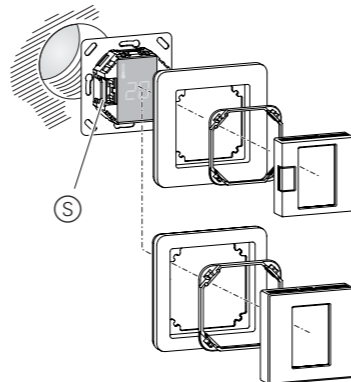

Abdeckungen demontieren

- 1 Mit geeignetem Schraubendreher an der markierten Stelle drücken, um die Arretierung der Zentralplatte zu lösen.

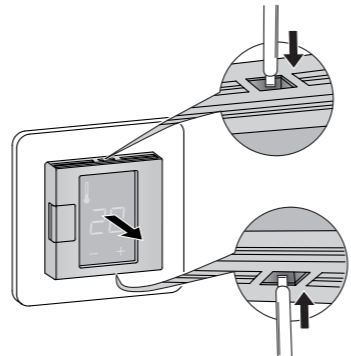

- 2 Zentralplatte nach vorne kippen und abnehmen.
- 3 Schnapping mit geeignetem Schraubendreher heraushebeln und entnehmen.

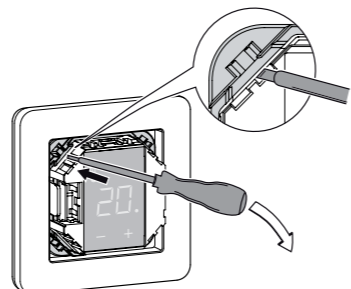

- 4 Rahmen abnehmen.

Thermostat in Betrieb nehmen

Erstes Einschalten des Thermostats

- Zentralplatte **mit** Druckschalter: Der Thermostat lässt sich jetzt per Software-Schalter und zusätzlich per Druckschalter aus- und einschalten.
- Zentralplatte **ohne** Druckschalter: Der Thermostat

lässt sich nur per Software-Schalter aus- und einschalten.

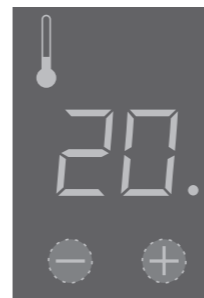

Zum Ausschalten per Software-Schalter:

- 1 „+“ und „-“ gleichzeitig drücken.
- 2 Drei Sekunden lang halten.
- 3 Weiterdrücken wenn PinCodE angezeigt wird.
- 4 Thermostat schaltet sich aus.

i Alle Voreinstellungen, die beim ersten Einschalten des Thermostates angezeigt werden, können Sie später im Einstell-Menü (Siehe „Thermostat bedienen“) anpassen.

Abfrage des Sprach-Pin-Code

Beim ersten Einschalten erfragt das Display zunächst den Sprach-Pin-Code, um die nachfolgenden Meldungen in der richtigen Sprache anzuzeigen.

Anzeige	Bedeutung	Symbol
PinCodE	Sprach-Pin-Code eingeben!	Code

Drücken Sie „+“ so oft, bis der richtige Sprach-Pin-Code angezeigt wird.

Die Sprach-Pin-Codes sind:

Sprache	PIN	Sprache	PIN
EN	11	NL	14
DE	12	ES	15
FR	13	PT	16
		Symbol	17

Bestätigen Sie Ihre Auswahl durch gleichzeitiges Drücken von „+“ und „-“.

Anzeige des Betriebsmodus

Der Thermostat erkennt selbsttätig den angeschlossenen Fußbodensensor und geht dann automatisch in den Fußboden-Modus („Boden“), ansonsten in den Raumluft-Modus („Luft“).

Die Voreinstellungen werden jetzt angezeigt.

i Ist ein Fußbodensensor angeschlossen, können Sie vom Fußboden-Modus später auch in den Dual-Modus wechseln (Siehe „Thermostat bedienen“).

Thermostat bedienen

Die gewünschte Temperatur einstellen

i Bis zum Aufheizen des Bodens oder des Raumes auf die eingestellte Temperatur können mehrere Stunden vergehen. Warten Sie daher einige Zeit, bevor Sie eine höhere Temperatur einstellen.

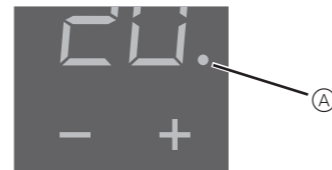

- Wählen Sie die gewünschte Raumtemperatur durch

Drücken von „+“ oder „-“.

- Die gewünschte Raumtemperatur wird auf dem Display angezeigt.
- Der blaue Punkt (A) zeigt an, dass die Heizlast gerade aufheizt.

Die Grundeinstellungen verändern

i Der Thermostat kehrt automatisch in die Normalanzeige zurück, wenn im Einstellmenü eine Minute lang keine Eingabe erfolgt.

i Die Einstellungen werden nach Auswahl des Einstell-Menüs nacheinander angezeigt.

- Wählen Sie den gewünschten Wert jeweils durch Drücken von „+“ oder „-“.
- Bestätigen Sie Ihre Auswahl jeweils durch gleichzeitiges Drücken von „+“ und „-“.

- 1 „+“ und „-“ drei Sekunden lang gleichzeitig drücken, um das **Einstellmenü** zu aktivieren.
- 2 Den **Sprach-Pin-Code** eingeben und bestätigen.

i Die jeweiligen Sprach-Pin-Codes entnehmen Sie Kapitel „Thermostat in Betrieb nehmen“.

Anzeige	Bedeutung	Symbol
PinCodE	Eingabeaufforderung Sprach-Pin-Code	Code

- 3 Den gewünschten **Betriebs-Modus** auswählen und bestätigen.

Anzeige	Bedeutung	Symbol
boden	Aufforderung zur Auswahl des Betriebsmodus	F1
LUFT		F2
dUAL		F3

- 4 Die **maximale Temperatur** einstellen und dann bestätigen.

i Im Raumluft- und im Fußboden-Modus können Sie die maximale Temperatur einstellen. Im Dual-Modus begrenzt dieser Wert die Temperatur des Fußbodens um temperaturempfindliche Materialien zu schützen.

Die maximalen Temperaturen sind werksseitig eingestellt:

- 35 °C im Raumluft Modus
- 40 °C im Fußboden Modus und
- 27 °C (Fußbodentemperatur) im Dual Modus

Anzeige	Bedeutung	Symbol
TAH TEMP	Aufforderung zur Einstellung der maximalen Temperatur in °C.	SAFE
35		35

- 5 Die **Absenkungstemperatur** einstellen und bestätigen.

i Die Temperaturabsenkung (TA) ist nur wirksam, wenn ein externer Zeitgeber (z. B. PilotWire) angeschlossen ist.

Anzeige	Bedeutung	Symbol
AbSenkung	Aufforderung zur Einstellung der Absenkungstemperatur in K.	SE
-5		-5

Die werksseitige Einstellung ist -4K.

Was tun bei Störungen?

Fehlerausgaben auf dem Display

Anzeige	Bedeutung	Symbol
Error	Falsche Eingabe, allgemeiner Fehler	EE
Err tErP	Interne Überhitzung des Thermostats	E1
Err SEnSor	Fußbodensensor wird nicht erkannt	E2

Angeschlossene Last heizt nicht

- Anzeige auf dem Display beachten: Bei „Err Temp“ und „Err Sensor“ die Ursache des Fehlers untersuchen.
- Stromversorgung überprüfen.
- Thermostat aus- und wieder einschalten.
- Einstellung „max Temp“ überprüfen. Möglicherweise ist der Wert zu niedrig eingestellt. (maxTemp)
- Last überprüfen.
- bei externer Zeitsteuerung Steuerspannung überprüfen.

Keine Anzeige auf dem Display:

- Stromversorgung überprüfen.
- Thermostat aus- und wieder einschalten.

Technische Daten

Nennspannung:	230 V AC, 50 Hz
Nennlast (Ohmsch):	16 A
Nennlast (induktiv):	1 A, cos φ = 0,6
Wirkungsweise:	1 C
Standard:	DIN 60730-2-9
Schutzart Gehäuse:	IP 20
Überspannungs- / Überhitzungssicherung:	elektronisch
Bemessungsstoßspannung:	4 kV
Betriebstemperatur:	-10 °C bis +35 °C
Einstell-Bereich	
Raumtemperatur:	+5 °C bis +35 °C
Bodentemperatur:	+5 °C bis +50 °C
Absenkung:	+/-9 °C von der eingestellten Temperatur
Anzeigege nauigkeit:	1 °C

Merten GmbH

Bei Warenrücksendungen auf Grund von Beanstandungen wenden Sie sich bitte an unser Service Center:

Merten GmbH, Lösungen für intelligente Gebäude, Service Center, Fritz-Kotz-Str. 8, Industriegebiet Bomig-West, D-51674 Wiehl

Telefon: +49 2261 702-204
Telefax: +49 2261 702-136
E-Mail: servicecenter@merten.de
Internet: www.merten.de

Bei technischen Fragen wenden Sie sich bitte an unsere Infoline:

Telefon: +49 1805 212581* oder +49 800 63783640
Telefax: +49 1805 212582* oder +49 800 63783630
E-Mail: infoline@merten.de

*kostenpflichtig/fee required

Universal temperature control unit insert with touch display

Operating instructions

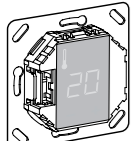

MEG5775-0000

Accessories

- MEG5775-0003 Floor Sensor

For operating the thermostat in floor and dual mode.

For your safety

DANGER
Risk of fatal injury due to electrical current
All work on the device should only be carried out by trained and skilled electricians. Observe the country-specific regulations.

Thermostat introduction

With the universal temperature control unit insert with touch display (referred to in the following as the **thermostat**), you can regulate room or floor temperature. The unit is operated using a touch display. The thermostat can be connected to floor heating systems, radiators or ambient heating systems.

Operating modes

The thermostat can be operated in three different modes:

- Ambient air mode:**
The internal temperature sensor detects the room temperature. The thermostat controls the load, based on the room temperature.
- Floor mode:**
The floor sensor detects the floor temperature. The thermostat controls the load, based on the floor temperature.
- Dual mode:**
The internal temperature sensor monitors the room temperature and controls the load, based on the room temperature. At the same time, the floor sensor monitors the floor temperature and limits this to the predefined maximum temperature value ("max Temp"). This mode is particularly recommended for parquet and laminate floors.

In all operating modes, you can connect an external time switch for temperature reduction (TR). The TR input can also be used for various functions according to the "PilotWire" specification:

Half wave:	Function:
None	No reduction
Both	Reduction
Positive	Controller OFF
Negative	Frost protection
Both (short pulse)	setpoint - 1 °C
Both (long pulse)	setpoint - 2 °C

Installing the thermostat

Thermostat installation

In order for the thermostat to be operated in ambient air or dual mode, the thermostat must be installed in such a way that it is protected as far as possible against external influences and temperature fluctuations. This guarantees reliable detection of the room temperature.

The following should therefore be taken into account when considering the installation site:

- Minimum installation height: 1.5 m above the floor.
- Do not install too close to windows, doors or ventilation openings.

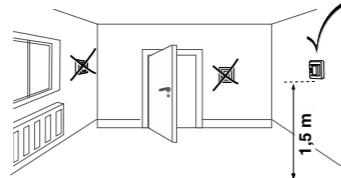

- Do not install above heaters or other heat sources.
- Do not cover or install behind curtains.
- Avoid direct sunlight and light from lamps.

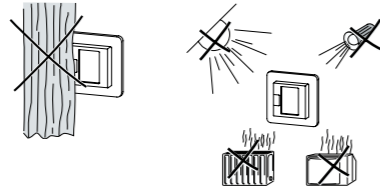

Floor sensor installation

In order to guarantee reliable operation in floor and dual mode, the floor sensor must be protected against external influences and temperature fluctuations.

The following should therefore be taken into account when considering the installation site:

- If possible, maintain a clearance of 1.0 m from walls and doors.
- Install sensor in the middle of the loops (see picture below).
- Place the floor sensor in a plastic tube with an inside diameter of 16 mm.

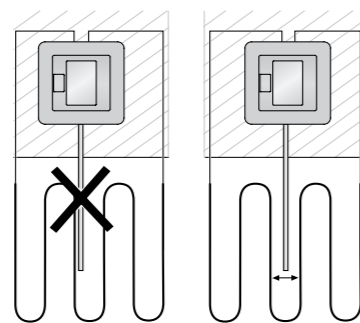

Wiring the thermostat

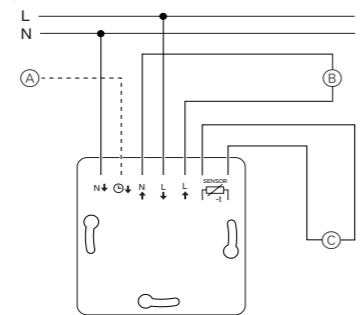

- (A) External time switch (TR) or "PilotWire"
- (B) Heat load/thermoelectric valve drive
- (C) Floor sensor

Mounting the thermostat and covers

- Install the thermostat in a flush-mounted box.
- Place the frame onto the insert.
- Press in the snap ring until it presses against the frame.

i Selecting a central plate with switches allows you to disconnect both the device and the connected load from the network at both terminals.

i Once a central plate without a switch plate has been installed, the thermostat switch (S) is covered and can no longer be actuated. It is therefore important to make sure that the switch (S) has been pressed in (switch position "ON") before install the central plate.

- Press on the central plate until it snaps into place.

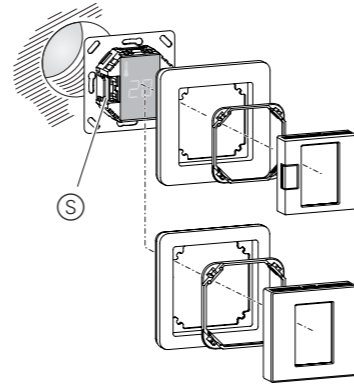

Removing the covers

- Using a suitable screwdriver, press on the marked points to loosen the central plate.

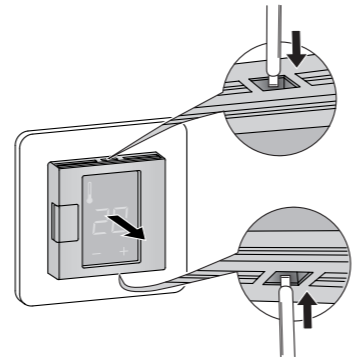

- Tilt the central plate forward and remove it.
- Lift out the snap ring using a suitable screwdriver and remove it.

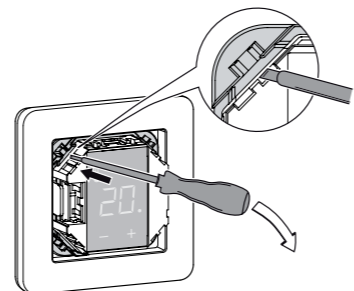

- Remove the frame.

Starting up

Switching on the thermostat for the first time

- Central plate **with** switch: The thermostat can be switched on and off using the software shutdown and also using the switch.
- Central plate **without** switch: The thermostat can be

switched on and off using the software shutdown.

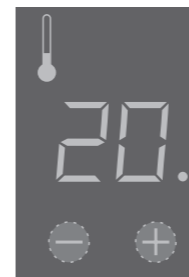

To switch off using the software shutdown,

- press „+“ and „-“ simultaneously,
- hold for 3 seconds,
- keep pressing when „COdE“ is demanded,
- thermostat shuts down.

Thermostat recovers from software switch shutdown by pressing „+“ or „-“.

i All the default settings shown when the device is switched on for the first time can be adjusted later on in the settings menu (see "Operating the thermostat").

Language pin code request

When the device is switched on for the first time, the display requests the language pin code. This ensures that the messages are displayed in the correct language.

Display	Meaning	Symbol
COdE	Enter language pin code	COdE

Press "+" until the correct language pin code is displayed.

The language pin codes are:

Language	PIN	Language	PIN
EN	11	NL	14
DE	12	ES	15
FR	13	PT	16
		Symbol	17

Accept your choice by pressing „+“ and „-“ simultaneously.

Operating mode display

The thermostat automatically detects when a floor sensor is connected and goes to the floor mode ("FLoor"). If the floor sensor is not connected, it goes to the ambient air mode ("Air").

Also other factory settings are displayed now.

i If a floor sensor is connected, you can change from floor mode to dual mode at a later point (see "Operating the thermostat").

Operating the thermostat

Setting the temperature

i Heating the floor or the room to the desired temperature may take several hours. You should therefore wait a while before increasing the temperature.



- Select the desired room temperature by pressing "+ or "-".
- The desired room temperature is shown on the display.
- The blue dot (A) indicates that the heat load is warming up.

Changing the basic settings

i The thermostat automatically returns to the normal display if nothing is input in the settings menu for one minute.

i The settings are displayed one after another when the settings menu is selected.

- Select the desired value by pressing "+" or "-".
- Confirm your selection by pressing "+" and "-" simultaneously.

- Hold down "+" and "-" together for three seconds to activate the **Settings menu**.
- Enter the **language pin code** and confirm.

i The language pin codes are given in the chapter "Starting up".

Display	Meaning	Symbol
COdE	Enter language pin code	COdE

- Select the desired **operating mode** and confirm.

Display	Meaning	Symbol
FLoor	Select operating mode	F1
Air		F2
dUAL		F3

- Set the **maximum temperature** and confirm.

i You can set the maximum temperature in the ambient air and floor modes. In dual mode, this value limits the temperature of the floor in order to protect materials which are sensitive to extreme temperatures.

The factory setting for the maximum temperature is

- 35 °C in Air mode
- 40 °C in Floor mode and
- 27 °C in Dual mode (Floor max.).

Display	Meaning	Symbol
SAFE	Set the maximum temperature in °C.	SAFE
35		35

- Set the **reduced temperature** and confirm.

i Temperature reduction (TR) only occurs if an external timer (e.g. PilotWire) is connected.

Display	Meaning	Symbol
SEtBAC	Set the reduced temperature in °C.	SE
-5		-5

The factory setting for the temperature reduction is -4 °C.

What should I do if there is a problem?

Error outputs on the display

Display	Meaning	Symbol
Error	Incorrect input, general error	EE
Error HEAT	Internal overheating in thermostat	E1
Error FLOOR	Floor sensor not recognised	E2

Connected load is not heating

- Observe the message on the display: If "Error HEAT" or "Error FLOOR" are shown, load is not connected. Investigate the cause of this error.
- Check the power supply.
- Switch the thermostat off and back on again.
- Check the "SAFE"-value setting. The value may be too low.
- Check the load.
- If using an external time control device, check the control voltage.

Display is blank:

- Check the power supply.
- Switch the thermostat off and back on again.

Technical data

Nominal voltage:	230 V AC, 50 Hz
Nominal load (ohmic):	16 A
Nominal load (inductive):	1 A, cos φ = 0.6
Mode of operation:	1 C
Standard:	DIN 60730-2-9
Type of housing protection:	IP 20
Overvoltage/overheating protection:	Electronic
Rated surge voltage:	4 kV
Operating temperature:	-10 °C to +35 °C
Setting range	
Room temperature:	+5 °C to +35 °C
Floor temperature:	+5 °C to +50 °C
Reduction:	+/- 0...9 °C from set temperature
Display precision:	1 °C

Merten GmbH

Merten GmbH, Solutions for intelligent buildings, Service Center, Fritz-Kotz-Str. 8, Industriegebiet Bomig-West, D-51674 Wiehl

Phone: +49 2261 702-204
Fax: +49 2261 702-136
E-Mail: servicecenter@merten.de
Internet: www.merten.com

If you have technical questions, please contact our InfoLine:

Phone: +49 1805 212581* or +49 800 63783640
Fax: +49 1805 212582* or +49 800 63783630
E-Mail: info@info@merten.de

*fee required

Universele temperatuurregelaarsokkel met aanraakscherm

Gebruiksaanwijzing

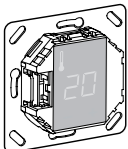

MEG5775-0000

Accessoires

- MEG5775-0003 Vloersensor

Voor gebruik van de thermostaat in de vloerverwarmingsmodus en de dubbelfunctiemodus.

Voor uw veiligheid

GEVAAR
Risico van levensgevaarlijk letsel als gevolg van elektrische stroom
Alle werkzaamheden aan het apparaat dienen te worden uitgevoerd door daartoe opgeleide en bekwame elektriciens. Neem de landspecifieke voorschriften in acht.

Thermostaat - Inleiding

Met de universele temperatuurregelaarsokkel met aanraakscherm (hierna **thermostaat** te noemen) kunt u de temperatuur van de kamer of van de vloer regelen. Het apparaat wordt bediend via een aanraakscherm. De thermostaat kan worden aangesloten op vloerverwarmingssystemen, radiatoren of omgevingsverwarmingssystemen.

Bedrijfsmodi
De thermostaat kan worden bediend in drie verschillende bedrijfsmodi:

- **Omgevingstemperatuurmodus:** De interne temperatuursensor detecteert de kamertemperatuur. De thermostaat regelt de belasting aan de hand van de kamertemperatuur.
- **Vloertemperatuurmodus:** De vloersensor detecteert de vloertemperatuur. De thermostaat regelt de belasting aan de hand van de vloertemperatuur.
- **Dubbelfunctiemodus:** De interne temperatuursensor detecteert de kamertemperatuur en regelt de belasting aan de hand van de kamertemperatuur. Tegelijkertijd detecteert de vloersensor de vloertemperatuur en houdt deze op de vooraf ingestelde maximumtemperatuur ("max Temp"). Deze modus is in het bijzonder geschikt voor parket- en liminaatvloeren.

In alle bedrijfsmodi kan een externe tijdsschakelaar worden aangesloten ten behoeve van temperatuurreductie (TR). De TR-ingang kan ook worden gebruikt voor verschillende functies volgens de "PilotWire"-specificatie:

Halve golf:	Functie:
Geen	Geen reductie
Beide	Reductie
Positief	Regelaar UIT
Negatief	Vorstbeveiliging
Beide (korte impuls)	instelpunt - 1 °C
Beide (lange impuls)	instelpunt - 2 °C

De thermostaat installeren

Installatie van de thermostaat

Om de thermostaat te bedienen in de omgevingstemperatuurmodus of de dubbelfunctiemodus, moet de thermostaat zo worden geïnstalleerd dat deze zoveel mogelijk wordt beschermd tegen externe invloeden en temperatuurschommelingen. Dit waarborgt een betrouwbare waarneming van de kamertemperatuur.

Daarom dient bij het bepalen van de plaats van installatie met het volgende rekening te worden gehouden:

- Minimale installatiehoogte: 1,5 m boven de vloer.
- Niet te dicht in de buurt van ramen, deuren of ventilatiegaten installeren.

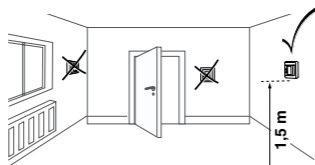

- Niet installeren boven verwarmingselementen of andere warmtebronnen.
- Niet bedekken of achter gordijnen installeren.
- Vermijd direct zonlicht en licht van lampen.

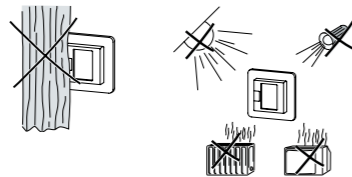

Installatie vloersensor

Ter waarborging van een betrouwbare werking in de vloerverwarmingsmodus en de dubbelfunctiemodus moet de vloersensor worden beschermd tegen externe invloeden en temperatuurschommelingen.

- Houd indien mogelijk een afstand van 1,0 m tussen de sensor enerzijds en muren en deuren anderzijds aan.
- Installeer de sensor in het midden van de lussen (zie afbeelding hieronder).
- Plaats de vloersensor in een plastic buis met een binnendiameter van 16 mm.

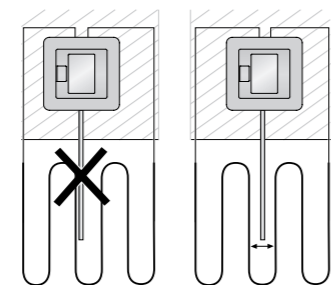

De thermostaat bedraden

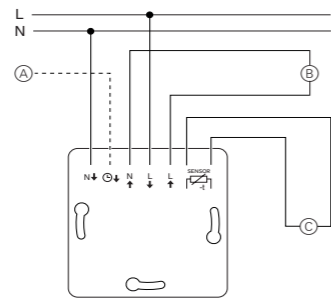

- (A) Externe tijdsschakelaar (TR) of "PilotWire"
- (B) Warmtelast/thermo-elektrische klepaandrijving
- (C) Vloersensor

Thermostaat en afdekkappen monteren

- 1 Installeer de thermostaat in een inbouwkast.
- 2 Plaats het frame op de sokkel.
- 3 Druk de veerring in totdat deze tegen het frame aangedrukt zit.

i Door een centraalplaat met schakelaars te selecteren kunt u via beide terminals zowel het apparaat als de aangesloten belasting vanaf het netwerk bedienen.

i Zodra er een centraalplaat zonder schakelplaat is geïnstalleerd, is de thermostaatschakelaar (S) afgedekt en kan deze niet langer worden bediend. Het is daarom van belang ervoor te zorgen dat de schakelaar (S) wordt ingedrukt (schakelstand "ON" [aan]) voordat de centraalplaat wordt geplaatst.

- 4 Druk de centrale plaat aan totdat deze op zijn plaats vastklikt.

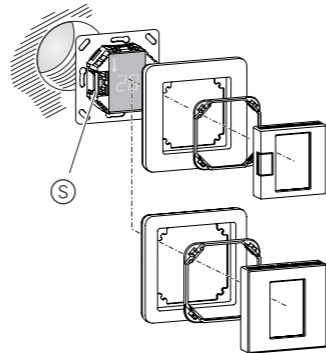

De afdekkingen verwijderen.

- 1 Druk met een geschikte schroevendraaier op de gemarkeerde punten om de centraalplaat los te krijgen.

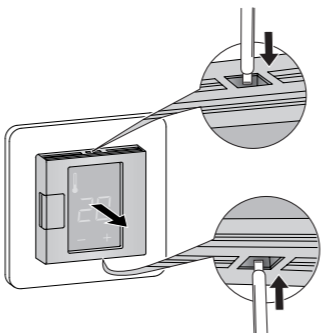

- 2 Haal de centraalplaat schuin naar voren en eruit.
- 3 Til met een geschikte schroevendraaier de veerring eruit.

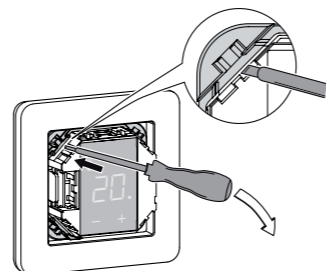

- 4 Verwijder het frame.

Opstarten

De thermostaat voor het eerst in gebruik nemen

- Centraalplaat **met** schakelaar: De thermostaat kan zowel via de software als met de schakelaar worden in- en uitgeschakeld.
- Centraalplaat **zonder** schakelaar: De thermostaat kan worden in- en uitgeschakeld via de software.



Uitschakelen via de software.

- 1 druk "+" en "-" gelijktijdig in,
- 2 en houd deze 3 seconden lang ingedrukt,
- 3 blijf deze ingedrukt houden als "COdE" verschijnt,
- 4 de thermostaat schakelt uit.

Nadat de thermostaat via de software is uitgeschakeld, kan deze weer worden geactiveerd door te drukken op "+" of "-".

i Alle standaardinstellingen die worden weergegeven wanneer het apparaat voor het eerst wordt ingeschakeld, kunnen op een later moment worden gewijzigd via het menu Instellingen (zie "De thermostaat bedienen").

Verzoek pincode taal

Als het apparaat voor het eerst wordt ingeschakeld, verschijnt op het scherm het verzoek om de pincode van de taal in te voeren. Dit zorgt ervoor dat de meldingen in de juiste taal worden weergegeven.

Scherm	Betekenis	Symbool
code	Pincode taal invoeren	COdE

Druk net zolang op "+" totdat pincode voor de gewenste taal wordt weergegeven.

De pincodes voor de verschillende talen zijn:

Taal	PIN	Taal	PIN
EN	11	NL	14
DE	12	ES	15
FR	13	PT	16
		Symbool	17

Bevestig uw keuze door "+" en "-" gelijktijdig in te drukken.

Weergave bedrijfsmodus

De thermostaat detecteert automatisch als er een vloersensor is aangesloten en schakelt in de vloertemperatuurmodus ("Vloer"). Als de vloersensor niet is aangesloten, schakelt de thermostaat in de omgevings-temperatuurmodus ("rUInTE").

Andere fabrieksinstellingen worden nu ook weergegeven.

i Als er een vloersensor is aangesloten, kunt u op een later moment wisselen van de vloerverwarmingsmodus naar de dubbelfunctiemodus (zie "De thermostaat bedienen").

De thermostaat bedienen

De temperatuur instellen

i Het kan enige uren duren voordat de vloer of de kamer de gewenste temperatuur heeft bereikt. Wacht daarom even voordat u de temperatuur hoger instelt.



- Selecteer de gewenste kamertemperatuur door op "+" of "-" te drukken.
- De gewenste kamertemperatuur wordt op het scherm weergegeven.
- De blauwe stip (A) geeft aan dat de warmtelast toeneemt.

De basisinstellingen wijzigen

i De thermostaat keert automatisch terug naar de normale weergave als er één minuut lang geen invoer in het menu Instellingen is.

i Als het menu Instellingen wordt geselecteerd, worden de instellingen één voor één weergegeven.

- Selecteer de gewenste waarde door op "+" of "-" te drukken.
- Bevestig uw keuze door "+" en "-" gelijktijdig in te drukken.

- 1 Houd "+" en "-" drie seconden lang samen ingedrukt om het menu **Instellingen** te activeren.
- 2 Voer de **pincode voor de taal** in en bevestig de invoer.

i De pincodes voor de talen staan vermeld in het hoofdstuk "Opstarten".

Scherm	Betekenis	Symbool
code	Pincode taal invoeren	COdE

- 3 Selecteer de gewenste **bedrijfsmodus** en bevestig uw keuze.

Scherm	Betekenis	Symbool
ULoEr	Selecteer de bedrijfsmodus	F1
rUInTE		F2
dUAL		F3

- 4 Stel de **maximumtemperatuur** in en bevestig de instelling.

i U kunt de maximumtemperatuur instellen in de omgevingstemperatuurmodus en de vloertemperatuurmodus. In de dubbelfunctiemodus begrenst deze waarde de vloertemperatuur om voor extreme temperaturen gevoelige materialen te beschermen.

De fabrieksinstelling voor de maximumtemperatuur is

- 35 °C voor de omgevingstemperatuurmodus
- 40 °C voor de vloertemperatuurmodus
- 27 °C voor de dubbelfunctiemodus (max. temp. vloer).

Scherm	Betekenis	Symbool
SAFE	Stel de maximumtemperatuur in °C in.	SAFE
35		35

- 5 Stel de **gereduceerde temperatuur** in en bevestig de instelling.

i Temperatuurreductie (TR) vindt alleen plaats als er een externe tijdsklok (bijv. PilotWire) is aangesloten.

Scherm	Betekenis	Symbool
tErU9	Stel de gereduceerde temperatuur in °C in.	SE
-5		-5

De fabrieksinstelling voor de temperatuurreductie is -4 °C.

Wat moet ik doen als er een probleem optreedt?

Foutmeldingen op het scherm

Scherm	Betekenis	Symbool
FoUt	Ongeldige invoer, algemene fout	EE
FoUt UArntE	Thermostaat oververhit	E1
FoUt ULoEr	Vloersensor niet herkend	E2

Aangesloten belasting verwarmt niet

• Lees de melding op het scherm: Als er "FoUt UArntE" of "FoUt ULoEr" staat, is de belasting niet aangesloten. Ga na wat deze fout veroorzaakt.

- Controleer de voeding.
- Schakel de thermostaat uit en weer in.
- Controleer de waarde die is ingesteld bij "SAFE". De ingestelde waarde is mogelijk te laag.
- Controleer de belasting.
- Controleer de regelspanning als u een externe tijdregelaar gebruikt.

Scherm is leeg:

- Controleer de voeding.
- Schakel de thermostaat uit en weer in.

Technische gegevens

Nominale spanning:	230 V AC, 50 Hz
Nominale (ohmse) last:	16 A
Nominale (inductieve) last:	1 A, cos φ = 0,6
Bedrijfsmodus:	1 C
Standaard:	DIN 60730-2-9
Beschermingsgraad behuizing:	IP 20
Beveiliging tegen overspanning/oververhitting:	elektronisch
Nominale piekspanning:	4 kV
Bedrijfstemperatuur:	-10 °C tot +35°C
Instelbereik	
Kamertemperatuur:	+5 °C tot +35 °C
Vloertemperatuur:	+5 °C tot +50 °C
Reductie:	+/- 0...9 °C vanaf ingestelde temperatuur
Weergavenauwkeurigheid:	1 °C

Merten GmbH

Merten GmbH, Oplossingen voor intelligente gebouwen, Service Center, Fritz-Kotz-Str. 8, Industriegebiet Bomig-West, D-51674 Wiehl

Tel: +49 2261 702-204
Fax: +49 2261 702-136
E-Mail: servicecenter@merten.de
Internet: www.merten.com

Indien u technische vragen heeft, neem contact op met onze Infoline:

Tel: +49 1805 212581* or +49 800 63783640
Fax: +49 1805 212582* or +49 800 63783630
E-Mail: infoline@merten.de

*tegen vergoeding